

U+ WOUP 매뉴얼

사이즈 : 105 x 150 mm

페이지 : 32페이지 (표 1,2,3,4 포함)

제본 : 중철

종이 :

제 품 보 증 서

서비스에 대하여...

- ◆ 선일금고에서는 소비자피해 보상규정에 따라 아래와 같이 제품에 대한 보증을 실시합니다.
- ◆ 서비스 요청 시 선일금고로 연락하여 주십시오.
- ◆ 제품 보증기간은 1년입니다.

제 품 명	
모 델 명	
Serial No.	
구 입 일	년 월 일
구 입 처	

보증기간 이내

제품 구입 후 1년 이내에 정상적인 사용 중 자연 발생한 고장은 무상으로 수리하여 드리며, 구입 후 30일 이내에 중대한 품질 문제 발생 시 교환 또는 환불해 드립니다. 단, 제품 보증기간 이내라도 아래와 같은 경우에는 유상으로 처리합니다.

1. 소비자 과실로 인한 고장의 경우
 - 소비자의 취급 부주의 또는 수리, 개조하여 고장 발생 시
 - 당사에 소속된 판매원이나 기술사원이 아닌 사람이 수리하여 고장 발생 시
 - 설치 후 이동 시 떨어뜨림 등에 의한 고장, 손상 발생 시
 - 사용 전원의 이상 또는 본 제품에 부착되는 접속기기의 불량으로 인한 고장 발생 시
2. 그 밖의 경우 - 천재지변(화재, 열해, 수해)에 의한 고장의 경우

보증기간 이후

제품 보증기간 1년이 지난 경우에 발생한 고장은 유상으로 처리합니다.

궁금한 점이 있습니까?

대표전화 **1566 - 4978**

제품 이용 중 발생하는 문의사항이나 불편사항을 친절히 상담하여 신속하게 처리해 드립니다.
본 사용설명서를 선일금고의 허락 없이 복제할 수 없습니다.
본 제품의 사양 및 디자인은 질적 향상이나 기능 수정 등에 의하여 예고 없이 변경될 수 있습니다.
www.eaglesafes.com

금고 보안 업계의 선도기업 선일금고

v.201705

LUCELL

LG U+IoT

- WOUP-040
- WOUP-060

사용설명서



Sun safes Mfg. Co. Korea since 1972
www.eaglesafes.com / www.lucell.net

EAGLE SAFES

사용 전 알아두기

안전을 위한 주의사항 ----- 2
 사용 전에 알아두세요 ----- 3
 각 부의 명칭 ----- 4

사용방법 안내

어댑터 전원 연결하기 ----- 5
 문 열고 닫기 ----- 6
 비밀번호 변경 ----- 7
 건전지 교환하기 ----- 8
 연동 경보기 사용법 ----- 9
 지문 인증 사용법 ----- 10
 편의 기능 안내 ----- 11
 화면 표시 안내 ----- 12

LG U+ IoT 안내 및 기타 안내

LG U+ IoT 주요 기능 ----- 13
 앱 등록 준비하기 ----- 14
 앱 회원 가입 (Android) ----- 15
 장치 등록하기 (Android) ----- 16
 앱 회원 가입 (IOS) ----- 17
 장치 등록하기 (IOS) ----- 18, 19
 앱 사용하기 (홍 화면) ----- 20
 앱 사용하기 (112 경찰출동 신고 정보 입력) ----- 20
 앱 사용하기 (안심보장서비스 가입하기) ----- 21
 앱 사용하기 (금고 상세 페이지) ----- 22
 앱 사용하기 (알림 기능) ----- 23
 앱 사용하기 (112 간편 신고) ----- 24
 앱 사용하기 (모드 제어) ----- 25
 앱 사용하기 (음성 제어) ----- 26
 앱 사용하기 (가족 계정 등록) ----- 27
 앱 사용하기 (장치 연결 해제) ----- 28
 문제 발생시 대처방법 ----- 29, 30
 제품 보증서 ----- 표지 뒷면

상황	예상 원인	대처 방법
“door” 메시지와 알림음 또는 경보가 발생한다.	• 금고 문을 1분 이상 열어둔 채 방치하였다.	• 비밀번호를 입력하여 경보를 해제하거나 금고 문을 닫아 잠금 장치가 시정되도록 한다.
“Lo-bAt” 메시지가 나타난다.	• 보조 전원인 건전지의 수명이 얼마 남지 않았다.	• 새 건전지로 교체한다. (1.5V AA 건전지 6개 사용)
“AL-bAt” 메시지가 나타난다.	• 경보기의 건전지의 수명이 얼마 남지 않았다.	• 새 건전지로 교체한다. (9V FC-1 건전지 1개 사용)
“Act” 표시가 나타나고 버튼이 눌러지지 않는다.	• 장난 방지 기능이 활성화 되어 있다.	• START 버튼을 2초간 길게 눌러 장난 방지 기능을 해제한다.
터치락이 오동작하거나 터치버튼을 눌러도 반응이 없다	• 금고 회로에 문제가 발생하였다.	• 문커버 우측에 있는 리셋버튼을 눌러서 재부팅한다.

 **알아두기**

1. 구입하신 내화금고는 화재 상황에서도 1시간 동안 금고 내부 온도를 177°C 이하로 유지하여 지폐나 문서의 훼손을 보호하는 KS 인증을 획득한 제품입니다.
2. 비밀번호는 본인이 잊지 않도록 따로 기록해 두십시오.
3. 금고는 항상 통풍이 잘되고 습기가 없으며 바닥이 수평인 곳에 설치하시기 바랍니다.
4. 어린이가 금고를 가지고 장난치지 않도록 주의하여 주십시오.



문제 발생시 대처방법



상황	예상 원인	대처 방법
START 버튼을 눌러도 반응이 없다.	<ul style="list-style-type: none"> 주전원 이상. 건전지 방전(보조 전원 사용시) 건전지 삽입불량. 장난 방지기능 활성화. 회로의 고장. 	<ul style="list-style-type: none"> 어댑터 또는 콘센트를 확인한다. 새 건전지로 교체한 후 재시도 한다. 건전지 극성을 확인한다. 2초이상 START 버튼을 눌러 장난 방지 기능을 해제한다. 선일금고(1566-4978)로 문의한다.
비밀번호를 입력해도 문이 열리지 않는다 (Err-03 발생)	<ul style="list-style-type: none"> 비밀번호가 틀리다. 비밀번호를 분실하였다. 	<ul style="list-style-type: none"> 정확한 비밀번호를 다시 입력한다. 선일금고(1566-4978)로 문의한다.
Err-03 에러가 계속 발생한다.	<ul style="list-style-type: none"> 비밀번호 입력을 5회 틀렸다. 	<ul style="list-style-type: none"> 정확한 비밀번호를 다시 입력한다. 비밀번호 입력이 되지 않을 시 에러가 끝날 때까지 3분간 기다린다.
비밀번호를 입력해도 문이 열리지 않는다 (Err-01 발생)	<ul style="list-style-type: none"> 금고 내부에서 문짝을 밀어 내는 힘이 작용하고 있다. 잠금 장치 또는 센서에 이상이 발생하였다. 	<ul style="list-style-type: none"> 금고 문짝을 힘껏 밀어준다. 선일금고(1566-4978)로 문의한다.
비밀번호를 입력해도 문이 열리지 않는다 (Err-07 발생)	<ul style="list-style-type: none"> 금고 내부에서 문짝을 밀어 내는 힘이 작용하고 있다. 잠금 장치 또는 모터에 이상이 발생하였다. 	<ul style="list-style-type: none"> 금고 문짝을 힘껏 밀어준다. 선일금고(1566-4978)로 문의한다.
문을 닫아도 금고가 잠기지 않는다. (Err-02 발생)	<ul style="list-style-type: none"> 문이 완전히 닫히지 않았다. 잠금 장치 또는 센서에 이상이 발생하였다. 	<ul style="list-style-type: none"> 금고 문을 닫고 잠금 장치가 시정될 때까지 손으로 잡아준다. 선일금고(1566-4978)로 문의한다.
Err-AC 메시지가 나타난다.	<ul style="list-style-type: none"> 어댑터 전원에 문제가 생겼다. 	<ul style="list-style-type: none"> 어댑터 또는 콘센트의 상태를 확인한다.

안전을 위한 주의사항

안전을 위한 주의사항은 제품을 안전하고 정확하게 사용하여 예기치 못한 위험이나 손해를 사전에 방지하기 위한 것으로서 잘 읽으신 후 사용하십시오!

주의사항은 다음과 같이 '경고'와 '주의' 두 가지로 구분되어 있습니다.

- 경고 : 표시사항 위반 시 심각한 상해나 사망이 발생할 가능성이 있는 경우
- 주의 : 표시사항 위반 시 경미한 상해나 제품 손상이 발생할 가능성이 있는 경우

경고



금고가 무거워 위치 이동 시 다칠 수 있으니 주의하세요.



금고 모서리 부분에 부딪혀 다칠 수 있으니 주의하세요.

주의



금고문이 닫힐 때 손가락을 다칠 수 있으니 주의하세요.



바닥이나 테이블에 흔들림이 발생할 수 있으니 주의하세요.

B급 제품

이 제품은 가정용으로 전자파적합등록을 한 제품으로써 주로 가정에서 사용하는 것을 목적으로 하며, 모든 지역에서 사용할 수 있습니다.

사용 전에 알아두세요

1. 터치 패널 사이로 금속성 이물질 및 습기가 유입될 경우 오작동 할 수 있습니다.
2. 터치 패널을 날카로운 물체로 긁거나 충격을 주지 마십시오.
3. 화학성 약품(휘발유, 벤젠, 솔벤, 아세톤, 신나 등)에 노출되지 않도록 주의 하십시오.
4. 직접적인 화기나 열기를 가하지 마십시오.
5. 장시간 사용하지 않을 때는 전원을 분리하여 보관하여 주십시오.
6. 과도한 힘으로 금고 문을 열거나 닫을 시 파손될 수 있습니다.
7. 터치 Start 버튼은 근접 센서로 되어 있어 직접 손이 닿지 않은 근접한 상태에서도 버튼이 터치 될 수 있으며 이는 정상적인 기능입니다.

▶ 기본 구성품



금고 본체



사용설명서

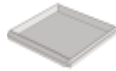

서랍



선반



어댑터(12V)



1.5V 건전지(AA X 6)



경보기 및 9V 건전지



인테리어 미러



바닥 보호판



보조전원 배터리팩

각 부의 명칭

▶ 터치 패널 명칭



▶ 외부 명칭

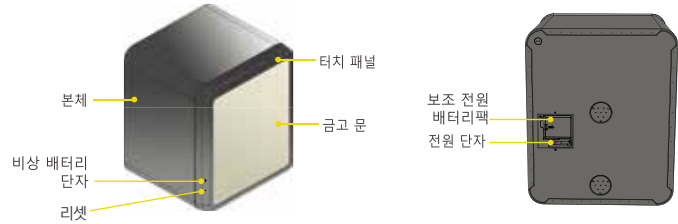

▶ 내부 명칭

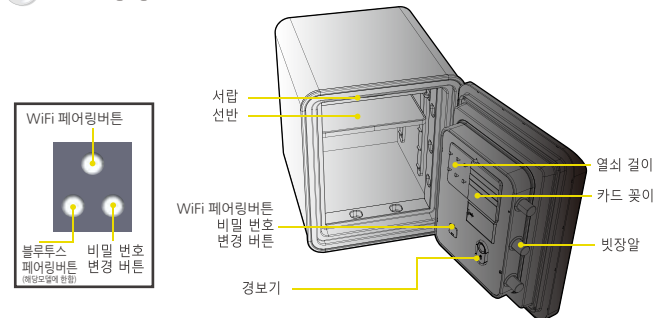

알아두기

- 본 금고는 주 전원으로 DC 12V 어댑터 전원을 사용합니다.
- 어댑터 사양 및 디자인은 예고없이 변경 될 수 있습니다.

금고와 함께 제공되는 정품 어댑터가 아닌 경우 시스템에 치명적인 문제를 일으킬 수 있습니다.

주의

터치 Start 버튼을 손으로 누른 상태로 전원을 투입하게 되면 일정 시간 Start 버튼이 작동하지 않는 현상이 발생할 수 있습니다.

이 경우, 터치 Start 버튼을 누르지 않도록 하고 전원을 재투입하거나 약 1분 경과 후 사용하시면 정상적으로 사용 가능 합니다.

“어댑터 전원을 사용하지 않으면 스마트 기능을 사용할 수 없습니다.”

① **금고 뒷면 좌측 하단에 있는 전원 단자를 확인합니다.**

② **전원 단자에 제공된 12V 어댑터 잭을 연결합니다.**

③ **어댑터를 콘센트에 연결합니다.**

④ **알림음과 함께 표시 화면이 켜졌다가 꺼지는지 확인합니다.**

금고에 전원이 연결되면 자동으로 상태점검을 실시하며 이때, 알림음이 울리고 표시 화면에 여러가지 표시가 켜졌다 꺼졌다가 마지막으로 good 메시지 표시후 꺼지면 정상 상태 입니다.

⑤ **정상적으로 금고를 사용하시면 됩니다.**

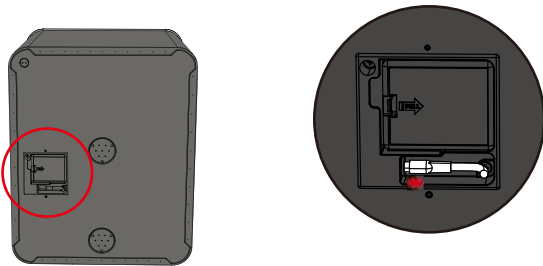

① **START 버튼을 누릅니다.**

“-----” 표시를 확인합니다.

알아두기

- START 버튼을 2회 누른 후 사용하시면 비밀번호가 보이지 않는 보안모드로 번호를 입력하실 수 있습니다.

② **숫자 버튼을 눌러 비밀번호를 입력후 START 버튼을 누릅니다.**

출고 시 비밀번호는 “1,2,3,4,5,6” 입니다.

[] 가 표시되면 비밀번호가 맞는 것입니다.

“삐리리” 소리와 함께 “OPEN” 표시되면 잠금장치가 해제된 것입니다.

알아두기

- 잠금장치 해제 후 10초내까지 문을 열지 않으면 금고는 다시 잠금 상태가 됩니다.
- 잘못된 비밀번호 입력 시 “Err-03” 메시지가 표시됩니다.
- 비밀번호를 5회 이상 잘못 누르면 3분간 경보음이 울립니다.
- 경보가 울리는 도중에 START 버튼을 누르고 정상적인 비밀번호를 입력하면 경보가 해제 됩니다.

③ **금고 문을 잡아 당기면 열립니다.**

금고 좌측 상단의 모서리 부분을 잡고 앞으로 당깁니다.

④ **금고 문을 닫으면 자동으로 잠깁니다.**

“삐리리” 소리와 함께 “CLOSE” 표시되면 잠금장치가 활성화된 것입니다.

알아두기

터치버튼 작동에 문제가 있는 경우에는 리셋버튼을 눌러서 금고를 재부팅 해주세요. 리셋버튼은 USB 비상전원 단자 아래에 있는 작은 구멍 안쪽에 있습니다. 너무 뽀족한 것으로 누르지는 마십시오.

비밀번호 변경

LUCELL

주의 비밀번호를 변경한 후에는 반드시 문을 개방한 상태에서 비밀번호 확인 테스트를 실시한 후 문을 닫으시기 바랍니다.

1 비밀번호를 입력하여 금고를 개방합니다.

문을 개방한 상태에서만 비밀번호 변경이 가능합니다.



2 문 안쪽에 있는 비밀번호 변경 버튼을 누릅니다.

버튼을 누르면 “-CodE-”가 표시된 후 “-----”가 나타납니다.

알아두기

- 비밀번호 변경 버튼은 문 안쪽에 흰색 버튼으로 되어 있습니다.

3 새로운 비밀번호를 입력후 START 버튼을 누릅니다.

비밀번호는 4~20자리까지 설정 가능합니다.

주의 비밀번호를 4자리 이하 또는 20자리 이상 입력시 “Err-03” 에러가 발생합니다.

4 동일한 번호를 한번 더 입력후 START 버튼을 누릅니다.

정확히 입력했는지 확인을 위해 한번 더 번호를 입력해 줍니다.

주의 입력한 번호가 일치하지 않으면 “Err-03” 에러가 발생합니다. 이 경우 처음부터 다시 비밀번호를 입력해야 합니다.

5 비밀번호 변경이 완료 되었습니다.

“삐리리” 소리와 함께 “USer_1”이 표시되면 변경이 완료된 것입니다.

주의 비밀번호를 변경한 후에는 반드시 문을 개방한 상태에서 비밀번호 확인 테스트를 실시한 후 문을 닫으시기 바랍니다.

건전지 교환하기

LUCELL

본 금고는 건전지 전원과 어댑터 전원을 모두 사용할 수 있습니다. 건전지 교환 후 반드시 개폐 확인 테스트를 실시한 후 문을 닫으시기 바랍니다.

주의 Start 버튼을 손으로 누른 상태로 전원을 투입하게 되면 장난방지 모드로 진입하여 터치가 작동하지 않을 수 있습니다. 이 경우, 다시한번 Start 버튼을 길게 눌러 장난방지 모드를 해제하면 정상적으로 사용할 수 있습니다.

▶ 건전지 교환 시기

- “” 아이콘과 “Lo-bat” 메시지가 나타나는 경우.
- 터치 버튼이 희미하게 보이는 경우
- START 버튼을 눌러도 켜지지 않고 금고가 반응이 없는 경우.
- 터치 버튼을 눌렀을때 반응이 없거나 오작동 하는 경우.
- 비밀번호 입력시 “삐삐” 소리와 함께 “good”이라는 메시지가 나타나는 경우.
- 비밀번호 입력 후 “OPEn” 메시지가 나타나도 문이 열리지 않는 경우.

▶ 건전지 교환 방법

- 금고 문을 열수 있는 경우
- 금고 문 안쪽에 건전지 케이스가 있습니다.
- 뚜껑을 열고 극성에 맞게 새 건전지를 삽입합니다.
- 금고 문을 열수 없는 경우
- 금고 뒷면에 있는 비상 건전지 팩을 꺼냅니다.
- 비상 건전지 팩에 극성에 맞게 건전지를 삽입합니다.
- 금고 문 우측 상단에 비상 건전지 단자에 비상 건전지 팩의 단자를 삽입합니다.

알아두기

- 건전지는 1.5V AA사이즈 6개를 사용하십시오.
- 건전지 삽입시 극성에 주의해 주십시오.
- 건전지를 극성에 맞게 삽입하면 “삐” 소리와 함께 표시 화면이 켜졌다가 good 메시지가 나타난 후 꺼집니다.

⚠ 주의

경보기의 경보음은 약 120dB로 청각에 손상을 일으킬 수 있는 수준입니다.
 입산부나 노약자를 놀라게 할 수 있으니 주의 바랍니다.
 임의로 분해하거나 충격을 주지 마시기 바랍니다.
 보조 전원 사용시 경보기 건전지 수명은 약 1개월입니다.
설치 환경에 따라 오인 발보 가능성이 있습니다.
 경보기의 연동 기능은 반드시 어댑터 전원 사용시 가능합니다.

▶ 경보 발생 및 경보 해제

- 1 금고에 충격이 감지되면 경보기에서 경보음이 발생함과 동시에 표시 화면에서도 "ALERT" 메시지가 발생 합니다.
- 2 경보는 3분간 발생되나 금고 비밀번호를 입력하면 즉시 해제 됩니다. (단, 경보기가 연동 상태가 아닌 경우에는 금고 문을 열었을때 즉시 해제 됩니다.)
- 3 그의 경보가 발생하는 경우는 다음과 같습니다.
장시간 문을 열어둘 경우 / 비밀번호를 연속 5회 틀릴 경우 / 금고 잠금 장치 무단 변경시

🔍 알아두기

- 충격의 크기, 위치, 방향에 따라 충격 감지 성능이 달라질 수 있습니다.
- 금고 문이 열린 상태에서는 충격이 발생해도 경보기가 작동하지 않습니다.

▶ 경보기 켜고 끄기

- 1 문 안쪽이 보이도록 금고를 개방합니다.
- 2 경보기 전면 'ON/OFF' 스위치가 있습니다.
- 3 스위치를 누르면 경보기가 켜지고 꺼집니다.
- 4 경보기가 금고와 정상적으로 연동되면 경우에는 표시 화면에서 경보기 아이콘이 파란색 또는 빨간색으로 표시됩니다.



▶ 경보기 건전지 교환

- 1 경보기 손잡이를 좌우로 누르면서 당겨 뺍니다.
- 2 경보기 뒷면의 건전지 커버를 밀어 엽니다.
- 3 극성에 맞게 9V 건전지를 교환하고 커버를 닫습니다.
- 4 경보기 손잡이를 잡고 홀에 밀어 끼웁니다.



🔍 알아두기

- 경보기는 저전압시 경보기 LED가 약 1초간격으로 점멸하고 약 3분 간격으로 짧게 삐 소리가 납니다.
- 건전지는 9V FC-1 사이즈 1개를 사용하시고 극성에 주의해 주십시오.
- 건전지 교환시 경보기의 케이블 손상에 주의 하십시오.

⚠ 주의

등록 가능한 지문의 개수는 10개입니다.

Err-04 / Err-11 메시지가 나타나면 지문을 제대로 인식하지 못한 것이니 다시 시도해 주세요.

▶ 지문 등록 방법

- 1 금고 문을 열고 비밀번호 변경 버튼을 4초간 길게 눌러 "SET"가 표시되면 손을 땁니다.
- 2 잠시 기다리면 표시 화면이 "Finger"로 나타나며 숫자버튼 0번과 1번이 켜집니다.
- 3 0번을 누르면 표시 화면이 "Enroll"로 나타나고 그 상태에서 Start 버튼을 누르면 지문 등록 절차가 실행됩니다.
- 4 표시 화면에 "1-Scan"이 나타나고 지문 인식기의 LED가 켜지면 지문 인식기에 손가락을 가져다 땁니다.
- 5 표시 화면이 "1-donE"이 나타나면 지문 인식기에서 손가락을 떼어 줍니다.
- 6 동일한 손가락으로 위의 4번과 5번 과정을 두번 더 반복하면 지문 등록이 완료됩니다.

▶ 지문 사용 방법

- 1 Start 버튼을 누르면 표시 화면이 켜지고 지문 인식기에 LED가 켜집니다.
- 2 지문 인식기에 등록된 손가락을 가져다 대면 자동으로 인증이 됩니다.
- 3 인증에 성공하면 "삐리리" 소리와 함께 잠금 장치가 해제됩니다.
- 4 표시 화면에 "OPeN" 메시지가 나타나면 금고 문을 잡아당겨 열어줍니다.

▶ 지문 삭제 방법

- 1 금고 문을 열고 비밀번호 변경 버튼을 4초간 길게 눌러 "SET"가 표시되면 손을 땁니다.
- 2 잠시 기다리면 표시 화면이 "Finger"로 나타나며 숫자버튼 0번과 1번이 켜집니다.
- 3 1번을 누르면 표시 화면이 "DELEtE"로 나타나고 그 상태에서 Start 버튼을 누르면 지문 삭제 절차가 실행됩니다.
- 4 등록된 지문과 동일한 숫자 버튼이 켜지고 켜진 숫자 버튼중에 삭제를 원하는 숫자를 선택후 Start 버튼을 누르면 삭제가 완료됩니다.
- 5 등록된 모든 지문을 삭제할때는 위 4번 과정에서 비밀번호 변경 버튼을 눌러주면 "DEL_AL" 표시와 함께 모든 지문이 삭제 됩니다.

▶ 비밀번호 표시 감춤 기능

START 버튼을 두번 연속으로 터치하면 비밀번호가 표시되지 않습니다.



<비밀번호 표시>



<비밀번호 표시 감춤>

▶ 장난 방지 기능

START 버튼을 3초이상 길게 누르면 비밀번호가 입력되지 않는 장난 방지 기능이 활성화 됩니다.

활성화 후 다시 START 버튼을 3초이상 길게 누르면 장난 방지 기능이 해제됩니다.



<장난 방지 기능 활성화>



<장난 방지 기능 해제>

▶ 효과음 ON/OFF 기능

금고 문을 열고 비밀번호 변경 버튼을 4초간 길게 눌러 "Set"가 표시된 후 버튼에서 손을 떼면 "bEEP"가 표시되며

효과음 ON/OFF 모드가 실행됩니다.

'0'을 누르고 START 버튼을 누르면 효과음이 ON 되고 '1'을 누르면 OFF 됩니다.

※ 지문 옵션 사용시 비밀번호 변경 버튼을 4초간 길게 눌러 "Set"가 표시되고 잠시후면 "Finger"이 표시되는데 이때는 비밀번호 변경 버튼을 짧게 한번 더 누르면 "bEEP"로 표시가 변경 됩니다.

▶ 다양한 수납공간

열쇠를 보관할 수 있는 열쇠걸이,
신용카드를 보관할 수 있는 카드꽂이,
다양한 특화된 수납 공간이 마련되어 있습니다.

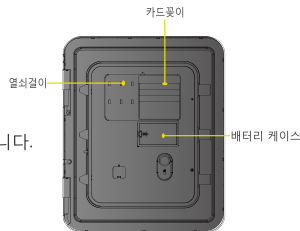

<금고 문 안쪽 구조>

▶ 표시창 구성



▶ 아이콘 설명

	파란색 Wi-Fi 아이콘 점등 : 수신 감도 양호 의미. 빨간색 Wi-Fi 아이콘 점등 : 수신 감도 불량 의미. 빨간색 Wi-Fi 아이콘 점멸 : Wi-Fi 연결 불량 또는 연결 안된 상태, 페어링 실패 의미. Wi-Fi 아이콘 소등 : 기능 사용안함, 비활성화.
	파란색 경보기 아이콘 점등 : 경보 기능 활성화 상태. 파란색 경보기 아이콘 점멸 : 경보기 건전지 저전압 상태. 빨간색 경보기 아이콘 점등 : 경보 기능 비활성화 상태. 빨간색 경보기 아이콘 점멸 : 경보기 발보 상태. 경보기 아이콘 꺼짐 : 연결안됨, 경보기 꺼짐 상태.
	보조 건전지 전원 배터리 부족시 빨간색 점멸.
	어댑터 전원 연결 해제시 점등.

LG U+ IoT 주요 기능

실시간 금고 상태 알림

언제 어디서나 금고의 문 열림/닫힘 및 동작 상태를 스마트폰으로 실시간 확인이 가능합니다.

금고 위험 감지 알림

강제로 금고의 문을 열려는 시도나 강한 충격 등 이상 상태나 비정상 상태가 감지되면 즉시 고객에게 알림 서비스를 제공합니다.

112 간편 출동 신고

도난 위험이 감지되면 112 간편 신고 기능으로 신속하게 대처가 가능합니다.

안심 보장 서비스

도난/파손/화재로 인한 손실 발생 시 1년간 무료로 손해를 보장해드립니다.

앱 등록 준비하기

□ 앱 다운로드

- 구글 플레이 스토어 또는 애플 앱 스토어에서 "IoT@home" 또는 "홈IoT"을 검색하여 IoT@home 앱을 설치 하세요.
- 통신사와 무관하게 앱 설치 및 이용이 가능합니다.
- IoT@home 앱 이용 가능 단말기는 Android OS 4.1(젤리빈)이상, iOS 8.0 이상 스마트폰에 최적화 되어있으며, 일부 단말기는 해상도에 따라 앱 화면이 깨지거나 사용이 불가할 수도 있습니다.



QR 코드로 다운로드 받기



□ 앱 회원가입

- 회원가입은 통신사 관계없이 본인인증을 통해 가입이 가능합니다.
- 기존에 U+ ONE ID가 있는 경우 로그인 후 바로 이용이 가능합니다.
- 법인/개인사업자 명의의 ID는 서비스 인증이 불가합니다. 개인명의로 ID를 사용해주시기 바랍니다.

□ 사전 확인 사항

- IoT 서비스를 이용하시기 위해서는 맥 내 Wi-Fi 무선 공유기가 설치 되어 있어야 합니다. 사용하시려는 Wi-Fi 무선 공유기의 SSID(공유기 네트워크 이름)와 비밀번호를 확인하시기 바랍니다.
- 2.4Ghz SSID 만 연결이 가능합니다. (0000_5G Wi-Fi는 연결 불가)
- 제품을 Wi-Fi 무선 공유기로부터 멀리 떨어진 장소에 놓고 사용시 Wi-Fi 통신 장애가 있을 수 있습니다.
- IoT@home 앱 디자인 및 사양은 사용성 개선을 위해 예고 없이 변경 될 수 있습니다.
- Wi-Fi SSID(공유기 네트워크 이름)가 한글로 되어 있으면 연결이 되지 않으니 영문 혹은 숫자로 변경 후 연결 바랍니다.

앱 회원 가입 (Android)

유플러스 ONE ID 보유시 바로 로그인하여 사용이 가능합니다.



1. ONE ID 회원가입



2. 개인명의 가입 선택



3. 본인 인증 방식 선택



4. 본인인증



5. 정보 입력 및 약관동의



6. 회원가입 완료 및 로그인



7. ID 인증하기



8. ID 인증완료

장치 등록하기 (Android)



1. 앱 초기화면 장치등록 선택



2. 장치 리스트 중 금고 선택



3. 선일금고 선택



4. 맥내 Wi-Fi 무선 공유기 검색



5. 맥 내 Wi-Fi 선택 (2.4Ghz 만 지원)



6. 앱 화면의 +버튼 누르기
-금고의 전원연결 후 Wi-Fi 연결이
가능한 상태인지 확인해주세요



7. 장치 -인터넷 연결 진행



8. 장치등록 완료 > 홈으로 이동

사전 확인

- **금고 전원 확인**
금고는 반드시 어댑터 전원을 사용해야 합니다. 뒷면 어댑터를 확인하세요.
- **금고 문열림 확인**
금고 문이 열려있어야만 Wi-Fi 페어링이 가능합니다.
- **Wi-Fi 아이콘 확인**
금고 터치패널에 Wi-Fi 아이콘이 빨간색으로 점등되는지 확인하세요.

앱 회원 가입 (iOS)

유플러스 ONE ID 보유시 바로 로그인하여 사용이 가능합니다.



1. ONE ID 회원가입



2. 본인 인증 방식 선택



3. 본인 인증



4. 정보 입력 및 약관동의



5. 회원가입 완료 및 로그인



6. 인증하기



7. ID 인증완료

사전 확인

- **금고 전원 확인**
금고는 반드시 어댑터 전원을 사용해야 합니다. 뒷면 어댑터를 확인하세요.
- **금고 문열림 확인**
금고 문이 열려있어야만 Wi-Fi 페어링이 가능합니다.
- **Wi-Fi 아이콘 확인**
금고 터치패널에 Wi-Fi 아이콘이 빨간색으로 점등되는지 확인하세요.

장치 등록하기 (iOS)



1. 장치등록 선택



2. 장치 목록 중 금고 선택



3. 선입금고 선택



4. Wi-Fi 검색



5. Wi-Fi 선택 (2.4Ghz 만 지원)



6. 연결할 Wi-Fi 연결



7. 앱으로 돌아와 다음 선택



8. 앱 화면의 + 버튼 누르기



9. 금고 연결 설정에서 SUNIL 로 시작하는 Wi-Fi 연결

장치 등록하기 (IOS)



10. 금고 WiFi 선택



11. SUNIL 로 시작하는 WiFi 네트워크를 선택
WiFi 비밀번호 입력
(비밀번호는 LGU 네트워크 이름 뒤 7자리입니다)



12. 앱으로 돌아와
다음 선택



13. 장치-인터넷
연결진행



14. 장치 등록 완료
홈으로 이동

앱 사용하기

홈 화면



- 선일 금고의 현재 상태를 바로 확인할 수 있습니다.
- 다른 IoT 제품과 함께 이용 시, 전체 IoT 기기의 상태를 한눈에 확인 하세요.

현재 금고의 상태를 표시합니다.
1대 이상의 금고를 등록한 경우, 연결된 금고의 대수 중
현재 열려 있는 금고의 숫자가 표기됩니다.

앱 사용하기

112 경찰출동 신고 정보 입력

- 금고를 안전하게 지켜드립니다.
- 집을 비우실 때 금고가 안전하게 있는지 바로 확인 할 수 있으며, 혹시라도 도난, 파손이 감지되면 112로 바로 문자 혹은 전화 신고를 할 수 있습니다.
- 간편한 문자 신고를 위하여 출동 요청할 주소를 미리 입력해주세요.



앱 초기 화면에서
금고 클릭

출동 신고를 위한 주소 사전 입력
112 출동 문자 신고 시 주소 입력시간을
줄여주어 빠른 신고를 도와줍니다.

- 금고 이용 중 발생한 도난이나 화재로 인한 손해 보장을 위하여 안심 보장 서비스가 1년간 무상 제공됩니다.
- 금고를 등록 한 후 30일 이내 동의 및 정보를 입력하셔야 서비스가 적용됩니다.



- 금고의 실시간 상태 및 알림 받기를 설정하세요
- 1 **금고 상태 안내**
금고의 열기, 닫기 상태를 표시합니다.
- 2 **키패드 [START] 기능 활성화 버튼**
START ON : 금고 키패드의 START 버튼을 누르고 금고 열기가 가능합니다.
START OFF : 금고 키패드의 START 버튼을 눌러도 활성화 되지 않습니다.
- 3 **접근 알림 설정**
금고 앞 1.5m 이내에서 접근이 감지되면 스마트폰을 통해 푸시 알림을 줍니다.
- 4 **알림 설정**
금고 사용과 관련 된 알림을 스마트폰을 통해 푸시 알림을 줍니다.
알림 이벤트 예시 : 문 열림, 문 닫힘, START버튼 입력 감지, 비밀번호 틀림, 지문 틀림, 비밀번호 입력 횟수 초과, 비밀번호 변경, 지문 등록, 지문 삭제, 금고 배터리 저전압 감지, 경보기 배터리 저전압 감지, 금고 개방 후 5분 이상 방치
- 5 **간편 신고 기능**
금고의 도난이 예상 되는 긴급 상황 발생 시 112 전화 신고, 112 문자신고를 앱 내에서 바로 할 수 있습니다.
- 6 **이력보기**
금고의 사용에 대한 이력을 확인 할 수 있습니다.
- 7 **112 문자신고/이름 주소 설정**
빠른 신고를 위하여 미리 주소를 입력/수정할 수 있습니다.
- 장치 정보**
- 8 **현재 이용중인 금고의 모델명 및 설치일, 안심보장 서비스 이용에 대한 정보를 확인 할 수 있습니다.**
- 이용안내**
- 9 **앱 사용과 관련한 주요 FAQ를 확인할 수 있습니다.**

- 금고 사용 시 발생하는 다양한 알림을 실시간으로 확인하세요
- 금고의 문 열림, 닫힘, 접근 감지는 물론 도난이 예상되는 비상 상황 발생 시 긴급 알림으로 신속한 대처를 도와줍니다.
- 접근 감지 알림은 금고 내부 경보기가 켜져 있어야 알림을 받을 수 있습니다.

스마트폰의 알림 받기 설정을 켜주세요



알림 종류 및 내용

일반 알림	Start 버튼 입력 감지 비밀번호 틀림 지문 틀림 비밀번호 입력 가능 횟수 초과 금고 문 열림 금고 문 잠김 금고 배터리 저전압 감지 경보기 배터리 저전압 감지 금고 문 개방 후 5분 이상 방치 감지 비밀번호 변경 지문 등록 지문 삭제	비상 알림	강제 개방 감지 강제 해제 감지 충격 감지 비상 비밀번호 감지
	접근 감지		금고 접근 감지

- 금고 사용 중 비상 상황 발생시, 112로 문자신고를 할 수 있도록 연결됩니다.

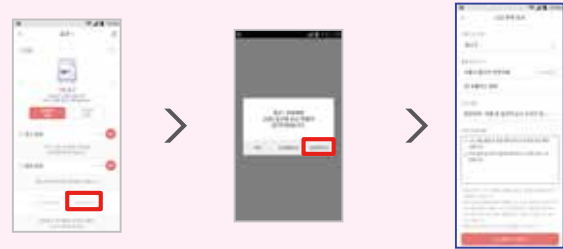

- ※ 금고 등록 시 최초 설정한 주소, 신고자명이 자동으로 설정됩니다. (변경 가능)
- ※ 원하는 신고내용을 선택한 후 신고하기 버튼을 누르면 112로 신고 문자가 발송됩니다.
- ※ 허위 신고 및 장난 신고는 처벌의 대상이 될 수 있으니, 오신고가 되지 않도록 신중히 선택하시기 바랍니다.

- 생활 습관에 따라 알림을 미리 설정하세요.
- 외출, 취침, 실내 등 모드 변경만으로 금고 알림 설정이 가능합니다.
- 다양한 IoT 기기들과 함께 이용 시, 모드 변경만으로 여러 제품을 동시에 제어 할 수 있습니다.



모드설정

내려서 장치 제어하기를 드래그하여 실내/취침/외출 모드를 설정하여 기기들의 제어를 설정하세요.



금고 선택



금고 알림 설정

START 버튼 활성화 버튼 알림 받기 ON/OFF 선택

- 앱을 통하여 음성으로 금고의 상태를 확인해 보세요.
- 금고가 열려있는지, 닫혀있는지 눈으로 확인해 보지 않아도 음성으로 확인이 가능합니다.



홈화면

홈화면 좌측 마이크 버튼을 선택하세요.



음성제어 하기

마이크 버튼을 누르며 금고 상태를 물어보세요.



TIP

“[번호]금고 상태 알려줘”와 같이 등록된 금고의 번호를 앞에 불러주세요.
※ 금고의 상태만 음성으로 확인이 가능합니다.

- 가족의 ID를 추가하여 가족과 함께 사용하실 수 있습니다.
- 추가를 원하는 가족의 스마트폰에 앱을 다운로드 한 후, 회원가입하시면 ID가 생성됩니다.



1. 앱 초기 화면 우측 상단의 “슬라이드 메뉴” 선택



2. 계정 관리 클릭



3. 허용 계정 관리 클릭



4. 허용 계정 등록



5. 허용 계정 입력 후 등록버튼 클릭

사전 확인

- 맥 내 Wi-Fi 무선 공유기 혹은 SSID 변경 시 금고와의 연결이 끊어집니다
- 장치 해제 후 재등록하여 사용하기 바랍니다.
- 장치를 해제하시면 기존의 사용 정보가 모두 삭제 됩니다.



메뉴 > IOT 장치관리



장치 해제하기 선택



해제 할 금고 선택



해제하기 클릭